

<p>DE PROBLEM</p> <p>EN PROBLEM</p> <p>FR PROBLÈME</p> <p>ES PROBLEMA</p> <p>IT PROBLEMA</p>	<p>1</p>	<p>ARMREGULIERUNG</p> <p>ARM ADJUSTMENT</p> <p>RÉGLAGE DU BRAS</p> <p>REGULACION DEL BRAZO</p> <p>REGOLAZIONE DEL BRACCIO</p>
--	----------	---

- DE DIE FIAMMA MARKISEN WERDEN MIT OPTIMALER ARMREGULIERUNG AUS DEM WERK GELIEFERT - BEIM BENUTZEN KÖNNEN SICH DIE ARME ABSENKEN. - BITTE WIE ABGEBILDET REGULIEREN.
- EN FIAMMA AWNINGS LEAVE OUR WAREHOUSE WITH OPTIMUM REGULATION .THE ARM MAY LOWER ITSELF WITH THE WEAR AND TEAR OF TIME.REPOSITION THE ARM AS FOLLOWS.
- FR LES STORES FIAMMA SORTENT DE NOTRE USINE AVEC UN RÉGLAGE OPTIMAL DES BRAS. - L'UTILISATION DU STORE PEUT PROVOQUER UNE INCLINAISON DES BRAS. RÉGLER LES BRAS COMME INDIQUÉ CI-DESSOUS.
- ES LOS TOLDOS SALEN DE FIAMMA CON REGULACION OPTIMAL - CON EL USO EL BRAZO PODRIA BAJARSE. REGULAR EL BRAZO COMO EN LAS SIGUIENTES FIGURAS.
- IT I TENDALINI ESCONO DALLA FIAMMA CON REGOLAZIONE OTTIMALE. NELL'USO IL BRACCIO PUÒ ABBASSARSI. - REGOLARE COME FIGURE SEGUENTI.

**IMPORTANT WICHTIG
CUIDADO IMPORTANTE**



- DE Zur Regulierung bitte nur die obere abgebildete Schraube drehen.
- EN For arms and fabric adjustments, please use only the depicted top bolt.
- FR Pour toute modification faite reference a la visse superieure dans l' image.
- ES Para toda regulacion, se necesita ajustar el tornillo superior en l' imagen.
- IT Per la regolazione del braccio, intervenire solo sulla vite superiore raffigurata.

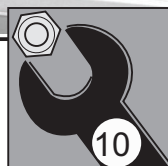
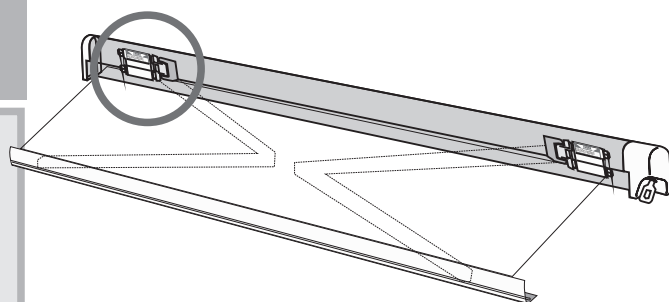

- Ⓓ Mutter (A) an- oder abschrauben, um die Höhe des Arms richtig einzustellen.
- Ⓔ Screw/unscrew nut (A) to reposition the arm.
- Ⓕ Visser/dévisser l'écrou (A) pour régler le bras.
- Ⓔ Regular el dado (A) por la altura del brazo
- Ⓕ Regolare il dado (A) per l'altezza del braccio.

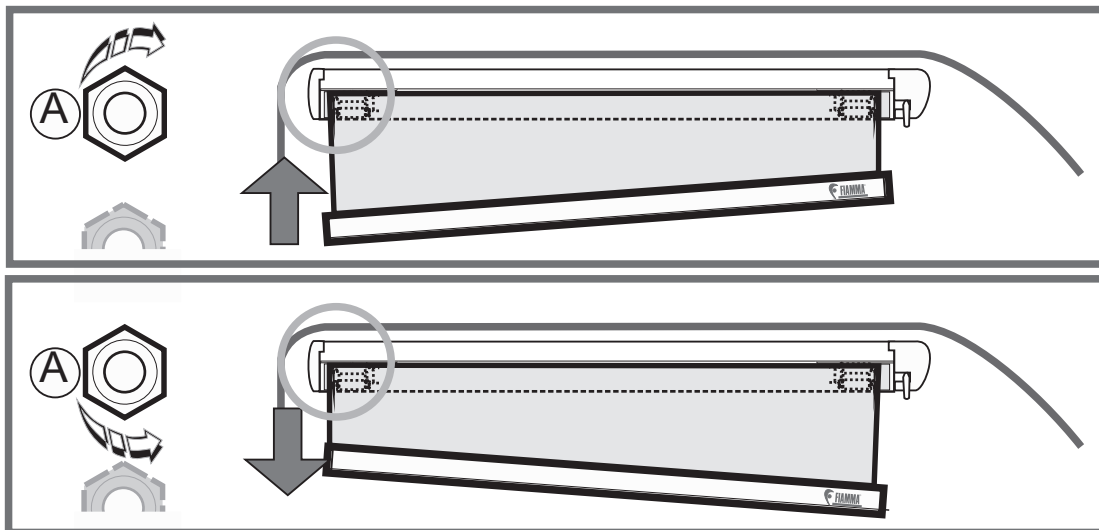

- Ⓓ Sich vergewissern, dass sich die Frontleiste der Markise beim Auskurbeln in waagerechter Stellung befindet.
- Ⓔ Make sure that the front profile comes out horizontally when unrolling the awning.
- Ⓕ S'assurer que la barre de charge du store s'abaisse horizontalement lors de l'ouverture du store.
- Ⓔ Abriéndolo, verificar que el frontal sea horizontal..
- Ⓕ Assicurarasi che il frontale in apertura sia orizzontale.

